

# SEALLINE®

## WASSERDICHTER RUCKSACK

BENUTZERHANDBUCH

# BLACK CANYON™

### PFLEGE UND VERWENDUNG VON WASSERDICHTEN RUCKSÄCKEN

Beachten Sie die folgenden Hinweise, um die Lebensdauer von wasserdichten Rucksäcken erheblich zu verlängern: Reinigen und lüften Sie den Rucksack nach jeder Verwendung mit einer eingeseiften Bürste und spülen Sie ihn anschließend ab. Achten Sie vor dem Lagern darauf, dass der Rucksack innen und außen vollständig trocken ist. Versuchen Sie beim Packen, Gegenstände mit harten, scharfen Kanten abzupolstern, um Materialabnutzungen auf ein Minimum zu beschränken. Vermeiden Sie es, den Rucksack in direkten Kontakt mit Insektenschutz- oder Lösungsmitteln kommen zu lassen. Den Rucksack im Falle eines Kontakts gründlich auswaschen.

### WEITERE HINWEISE

Kein Hersteller hat einen Rollverschluss im Sortiment, der beim Untertauchen absolut wasserdicht ist. Dieser wasserdichte Rucksack ist nicht dazu geeignet, Artikel wie Optik- und Elektronikgeräte oder Fotoausrüstung vor Wasser zu schützen, weil diese durch Eintauchen oder Aufprall dauerhaft beschädigt werden können. Für solche Gegenstände wird die Verwendung von Hartschalenbehältern mit Dichtungsringen empfohlen, um vor Beschädigung durch Stöße und Eindringen von Wasser bei längerem Untertauchen zu schützen. Wasserdichte Rucksäcke der Reihe SealLine® haben den Zweck, Ihre Ausrüstung und Ihre persönlichen Gegenstände vor Regen, Spritzwasser und Gischt zu schützen. Sie sind nicht zum Untertauchen vorgesehen.



### BLACK CANYON™ WASSERDICHTER RUCKSACK | 65/115 LITER



Der Black Canyon™ ist ein vielseitiger, großer und wasserdichter Rucksack mit einem Tragesystem. Er ist für den bequemen Transport von Lasten bei Kanu-/ Floßfahrten, Canyoning und anderen Ausflügen bzw. Expeditionen konzipiert. Diese Anleitung beschreibt das richtige, dichte Verschließen des Rucksacks sowie das Anlegen bzw. Abnehmen von Schulterriemen und Hüftgurt und enthält Pflegehinweise.

### BEGRENZTE LEBENSLANGE GARANTIE

Informationen über die begrenzte Garantie finden Sie auf [seallinegear.com/warranty](http://seallinegear.com/warranty).

### KONTAKT FÜR REPARATUR- ODER GARANTIEFÄLLE

Wenden Sie sich bitte an unser Produktservicecenter:  
**TEL** +353-21-4621444  
**ONLINE** [seallinegear.com/warranty](http://seallinegear.com/warranty)

**SEALLINE®**

©2019 Cascade Designs, Ltd.  
Dwyer Road, Midleton  
Co. Cork, Ireland.

**TEL** +353-21-4621444

**FAX** +353-21-4621422

**seallinegear.com**

#34-047 | DE

# RUCKSACK DICHT VERSCHLIESSEN

①

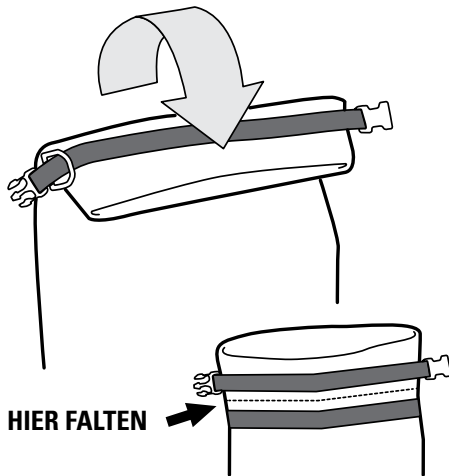

1. **FALTEN** Damit der Rucksack dicht verschlossen werden kann, müssen beide schwarzen abdichtenden Streifen faltenfrei sein. Falten Sie das obere Ende so über die abdichtenden Streifen, dass sie aufeinander liegen, und drücken Sie sie fest zusammen.

②

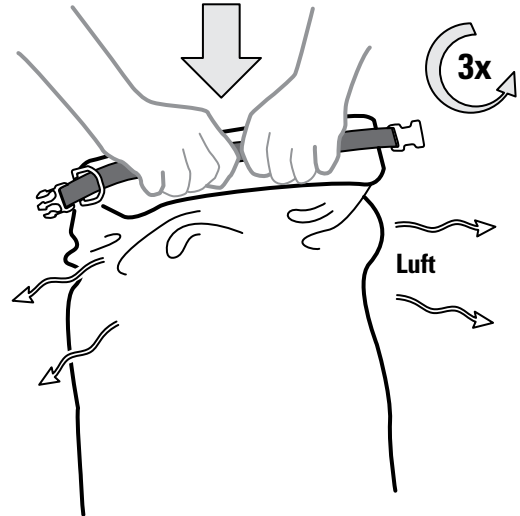

2. **LUFT AUSLASSEN** Drücken Sie, während Sie die Streifen zusammenhalten, den Rucksack nach unten, damit hörbar Luft entweicht. Falten und rollen Sie die Streifen mindestens zwei Mal um, bis sie verdeckt sind.

③



3. **VERBINDEN** Schließen Sie die beiden seitlichen Schnallen und ziehen Sie sie fest nach unten. Ziehen Sie beide oberen Riemen über den gefalteten Verschluss, schließen Sie die Schnalle und ziehen Sie die Riemen fest nach unten.

# SCHULTERRIEMEN ANLEGEN/ABNEHMEN

## RIEMEN ABNEHMEN

**HINWEIS:** Der Schulterriemen ist werkseitig angebracht. Beachten Sie die nachfolgenden Hinweise zum Abnehmen für den Transport oder zur Verwendung des Rucksacks.

①

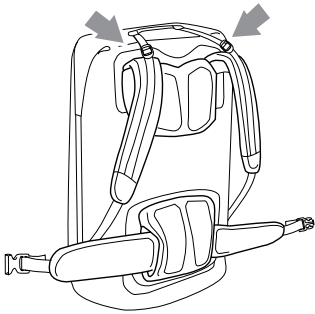

1. Legen Sie den Rucksack mit dem Rückenteil nach oben ab. Lösen Sie das Gewebe von den Trageriemen über den Schulterriemen.

②

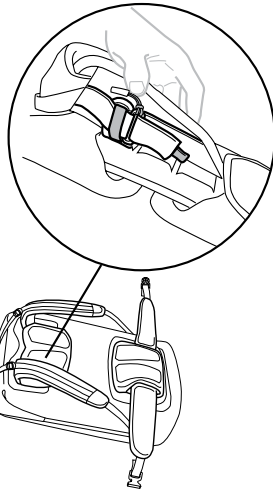

2. Lösen Sie die rote Lasche von der Kunststoffschleife am unteren Ende des gelben Seils.

③

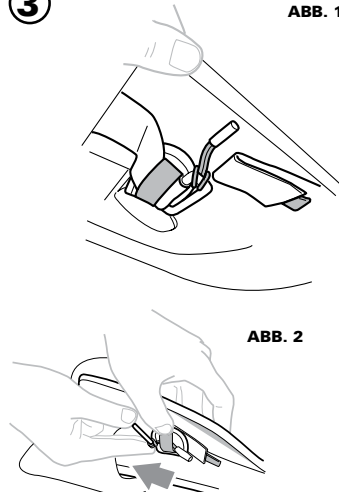

3. Lösen Sie das **gelbe Seil** und die Kunststoffschleife durch den **orangefarbenen Streifen** (mit dem Ende im Winkel für besseren Zugang).

ABB. 1

ABB. 2

④

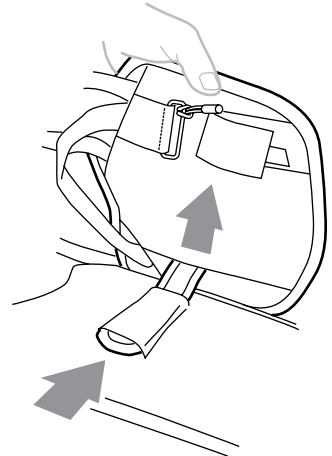

4. Lösen Sie die schwarze Zunge so weit, bis der Riemen ganz entfernt ist.

## RIEMEN ANLEGEN

①

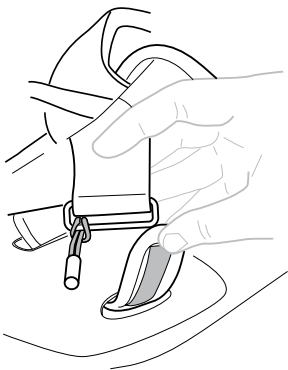

1. Führen Sie die lange schwarze Zunge durch die Hülle zwischen Rucksack und hartem Kunststoffteil. Heben Sie das Ende an, um den **orangefarbenen Streifen** freizulegen.

②

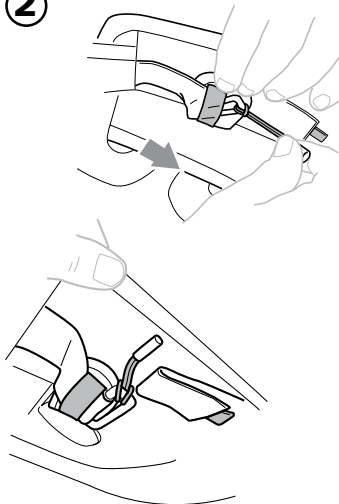

2. Ziehen Sie das **gelbe Seil** und die Kunststoffschleife durch den **orangefarbenen Streifen** (mit dem Ende im Winkel für besseren Zugang), um die Kunststoffschleife am anderen Ende des **orangefarbenen Streifens** freizulegen.

③

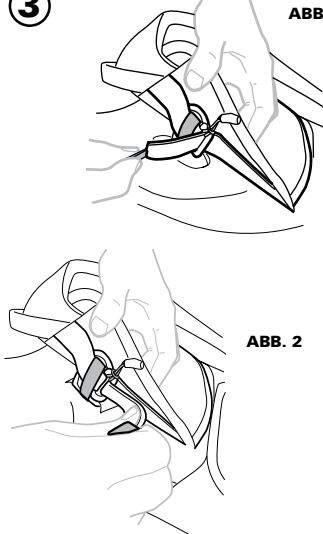

3. Ziehen Sie die **rote Lasche** durch die Kunststoffschleife am unteren Ende des **gelben Seils** und befestigen Sie den Haken an der Schleife. Der Schulterriemen ist jetzt befestigt.

ABB. 1

ABB. 2

④

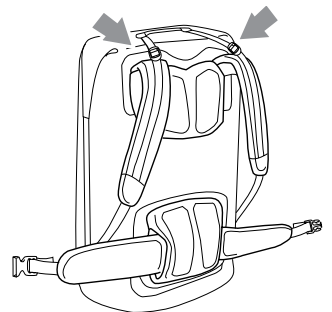

4. Ziehen Sie das Gewebe durch die Trageriemen über den Schulterriemen und den Hüftgurt. Heben Sie den Rucksack vorsichtig auf Ihren Rücken und verstellen Sie die Riemen, bis sie bequem sitzen.

# HÜFTGURT ANLEGEN/ABNEHMEN

## HÜFTGURT ABNEHMEN

**HINWEIS:** Der Hüftgurt ist werkseitig angebracht. Beachten Sie die nachfolgenden Hinweise zum Abnehmen für den Transport oder zur Verwendung des Rucksacks.

①

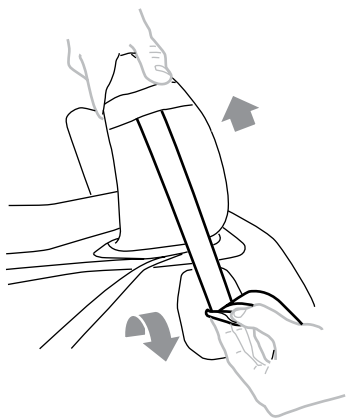

1. Entfernen Sie das Gewebe von den seitlichen Verstell schnallen.

②

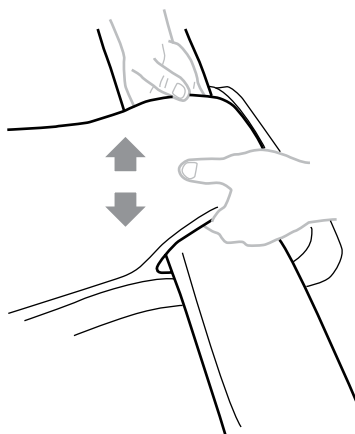

2. Greifen Sie unter den Lendenbereich des Rückenteils, um den Haken von der Schleife unter dem Rückenteil zu lösen. (**PROFI-TIPP:** Schieben Sie ein schmales Stück Karton oder Kunststoff zwischen die Rückenteile, um zu verhindern, dass der Haken versehentlich wieder mit der Schleife verbunden wird).

③

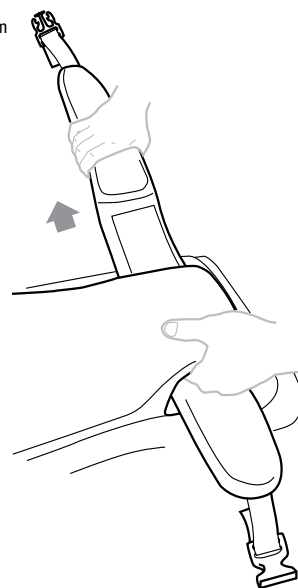

3. Ziehen Sie den Hüftgurt unter dem Lendenbereich des Rückenteils heraus.

## HÜFTGURT ANLEGEN

①

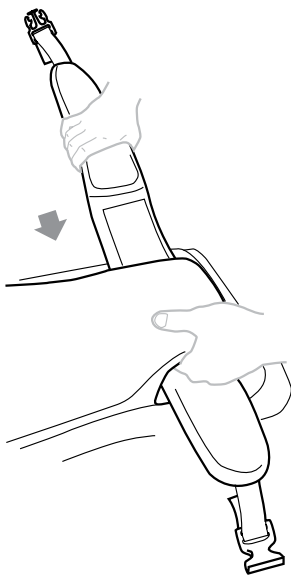

1. Ziehen Sie die Schnalle des Hüftgurts unter dem Lendenbereich des Rückenteils heraus und ziehen Sie das Gewebe so weit, bis es mittig liegt. (**PROFI-TIPP:** Richten Sie die Nähte an den beiden Seiten des Hüftgurts mittig aus). Drücken Sie auf den Lendenbereich des Rückenteils, um den Haken wieder mit der Schleife unter dem Rückenteil zu verbinden.

②

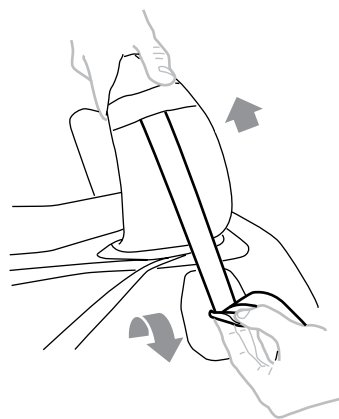

2. Achten Sie darauf, dass das Gewebe ganz herausgezogen ist und verbinden Sie es wieder mit den seitlichen Verstell schnallen.